

N°1 MONTAGE EMBRAYAGE ELECTRO-MAGNETIQUE

COMPRESSEUR CLIMATISATION

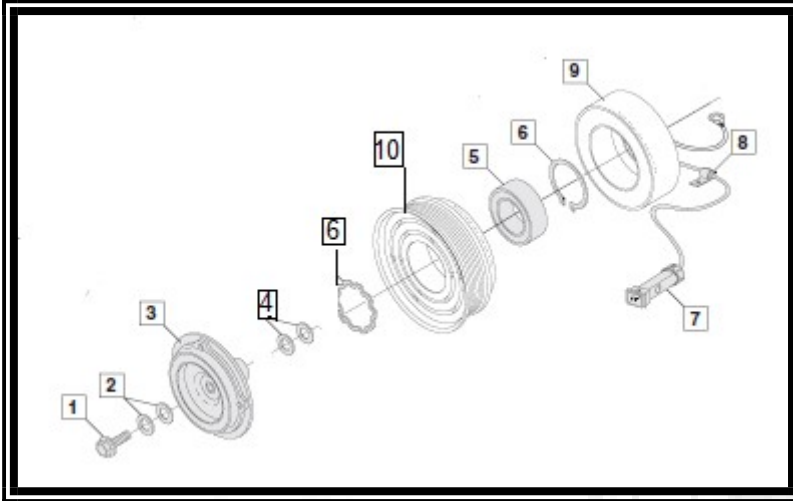

EMBRAYAGE

- 1 VIS
- 2 RONDELLE
- 3 PLATEAU
- 4 RONDELLE DE CALAGE
- 5 ROULEMENT POULIE
- 6 CERCLIPS POULIE & ELECTRO-AIMANT
- 7 CONNECTEUR
- 8 PASSE FIL
- 9 ELECTRO-AIMANT
- 10 POULIE

DEPOSE

- 1/ Déposer la vis ventrale ou l'écrou 1
- 2/ Retirer le plateau 3
- 3/ Retirer la ou les rondelles de calages 4 **important vous en aurez besoin pour le réglage**
- 4/ Retirer le cerclips de la poulie 6
- 5/ Retirer la poulie 10 à l'aide d'un arrache 2 ou 3 bras
- 6/ Retirer le cerclips 6 de l'électro-aimant ou les vis de fixation et déposer l'électro-aimant 9

REPOSE

- 1/ Reposer l'électro-aimant 9 et le fixer avec le cerclips 6 ou les vis de fixation
- 2/ Reposer la poulie 10 puis mettre le cerclips 6
- 3/ Reposer le plateau 3 + les rondelles 4 **important la distance entre plateau et poulie est de 0.5 mn**
- 4/ Reposer la vis centrale ou l'écrou 1 puis serrage au couple de 1.2 daN.m (vis diam 6)
- 5/ **Après serrage au couple du plateau 3 vérifier que la distance entre plateau poulie est bien de 0.5 mn**

Important ne jamais faire de tests électriques sur le compresseur démonter avec une batterie vous risquer de court-circuiter l'électro-aimant ou l'électrovanne du compresseur

Reposer le compresseur sur le véhicule puis après avoir fait les raccordements tuyaux et connecteurs procéder au tirage au vide puis remplissage gaz ensuite seulement enclencher la clim moteur au ralenti

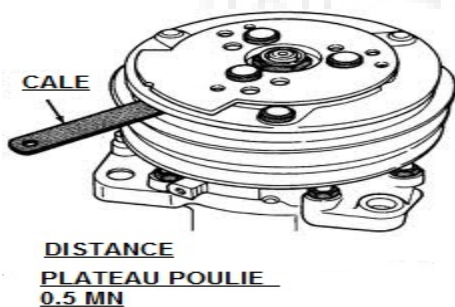

IMPORTANT

REGLAGE

POULIE / PLATEAU

0.5 MN

MAXI

N°2 MONTAGE EMBRAYAGE ENTRAINEMENT PERMANENT

COMPRESSEUR CLIMATISATION

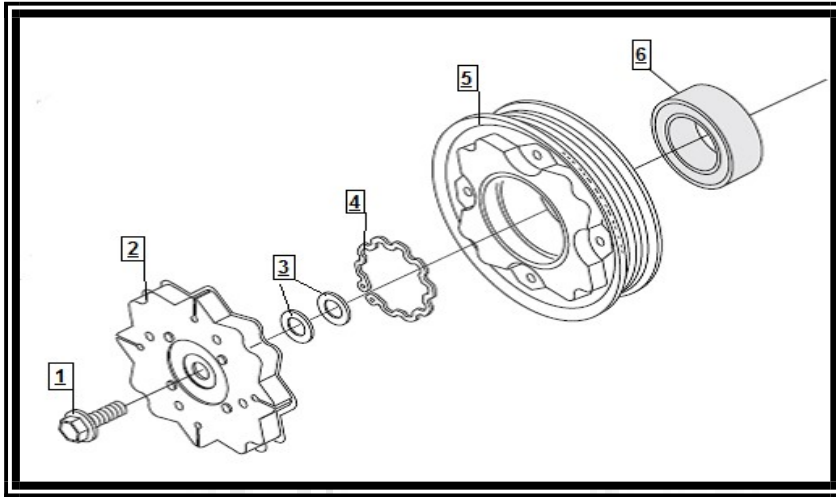

EMBRAYAGE ENTRAINEMENT PERMANENT

- 1 VIS**
- 2 PLATEAU**
- 3 RONDELLE DE CALAGE**
- 4 CERCLIPS POULIE**
- 5 POULIE**
- 6 ROULEMENT POULIE**

DEPOSE

- 1/ Déposer la vis ventrale
- 2/ Retirer le plateau 2
- 3/ Retirer la ou les rondelles de calages 3 **important vous en aurez besoin pour le réglage**
- 4/ Retirer le cerclips de la poulie 4
- 5/ Retirer la poulie 5 à l'aide d'un arrache 2 ou 3 bras

REPOSE

- 1/ Reposer la poulie 5 puis mettre le cerclips 4
- 3/ Reposer le plateau 2 +les rondelles 3 **important respecter le nombre de rondelle origine**
- 4/ Reposer la vis centrale ou l'écrou 1 puis serrage au couple de 1.2 daN.m (vis diam 6)
- 5/ **Après serrage au couple du plateau 3 vérifier que la poulie doit tourner librement en cas de retenue après serrage rajouter une ou plusieurs rondelles (seulement si sa freine après serrage)**

Important ne jamais faire de tests électriques sur le compresseur démonter avec une batterie vous risquer de court-circuiter l'électro-aimant ou l'électrovanne du compresseur

Reposer le compresseur sur le véhicule puis après avoir fait les raccordements tuyaux et connecteurs procéder au tirage au vide puis remplissage gaz ensuite seulement enclencher la clim moteur au ralenti